

【11】證書號數：M582215

【45】公告日：中華民國 108 (2019) 年 08 月 11 日

【51】Int. Cl.： G10K1/06 (2006.01)

新型

全 5 頁

【54】名稱：金屬響鈴裝置

【21】申請案號：108206600 【22】申請日：中華民國 108 (2019) 年 05 月 24 日

【72】新型創作人：盧圓華 (TW) LU, YUAN-HUA；鄒怡員 (TW) ZOU, YI-YUAN；林治緯 (TW) LIN, CHIH-WEI；侯怡慧 (TW) HOU, YI-HUEI

【71】申請人：樹德科技大學
高雄市燕巢區橫山路 59 號

【74】代理人：張仲謙

【57】申請專利範圍

1. 一種金屬響鈴裝置，係包含：
一連接主體，係為三角柱結構；
三個響板，各響板的一端係分別連接於該連接主體之三側面，且該三個響板係圍繞形成一撞擊空間；
一調節桿，其一端係活動地連接該連接主體之一端，該連接主體之該端係對應於該撞擊空間；
一導風組件，係包含：
一鏈條，其一端係連接該調節桿之另一端；
一導風板，係連接該鏈條之另一端；以及
至少一撞擊件，各該撞擊件係套設於該調節桿且位於該撞擊空間之中，當該導風組件承受一外力而帶動該調節桿擺動，該調節桿係帶動各該撞擊件碰觸各該響板以產生撞擊音。
2. 如申請專利範圍第 1 項所述之金屬響鈴裝置，其中各該響板於正面觀之係為梯形結構，且各該響板之短邊係鄰近於該連接主體。
3. 如申請專利範圍第 1 項所述之金屬響鈴裝置，其進一步包含複數個組合元件，且該連接主體之各該側面係包含至少一定位孔，各該組合元件係組合相互對應之各該響板及該連接主體之各該定位孔。
4. 如申請專利範圍第 1 項所述之金屬響鈴裝置，其進一步包含一吊環件，該吊環件之一端係設置於該連接主體之另一端。
5. 如申請專利範圍第 1 項所述之金屬響鈴裝置，其中該導風板於正面觀之係為圓形結構，且該導風板之一面係垂直於該連接主體之該端。
6. 如申請專利範圍第 1 項所述之金屬響鈴裝置，其中該連接主體係進一步包含一第一連接件，該第一連接件係設置於該連接主體之該端，該調節桿係進一步包含一第二連接件，該第二連接件係設置於該調節桿之該端，該第二連接件係可拆卸地連接於該第一連接件。
7. 如申請專利範圍第 1 項所述之金屬響鈴裝置，其中該調節桿係進一步包含一固持件，該固持件係可拆卸地設置於該調節桿之該另一端，且該固持件係連接該鏈條。
8. 如申請專利範圍第 1 項所述之金屬響鈴裝置，其中各該撞擊件於正面觀之係為圓形結構，且各該撞擊件之直徑、厚度及重量係不同。

(2)

9. 如申請專利範圍第 1 項所述之金屬響鈴裝置，其中該連接主體、該三個響板、該調節桿、該導風組件及各該撞擊件係分別為金屬連接主體、金屬響板、金屬調節桿、金屬導風組件及金屬撞擊件。

10. 如申請專利範圍第 1 項所述之金屬響鈴裝置，其中該三個響板分別具有不同之厚度。

圖式簡單說明

第 1 圖係根據本創作之金屬響鈴裝置之第一實施例之組合示意圖。

第 2 圖係根據本創作之金屬響鈴裝置之第一實施例之爆炸示意圖。

第 3 圖係根據本創作之金屬響鈴裝置之未包含響板之第一實施例之組合示意圖。

第 4 圖係根據本創作之金屬響鈴裝置之未包含響板之第二實施例之組合示意圖。

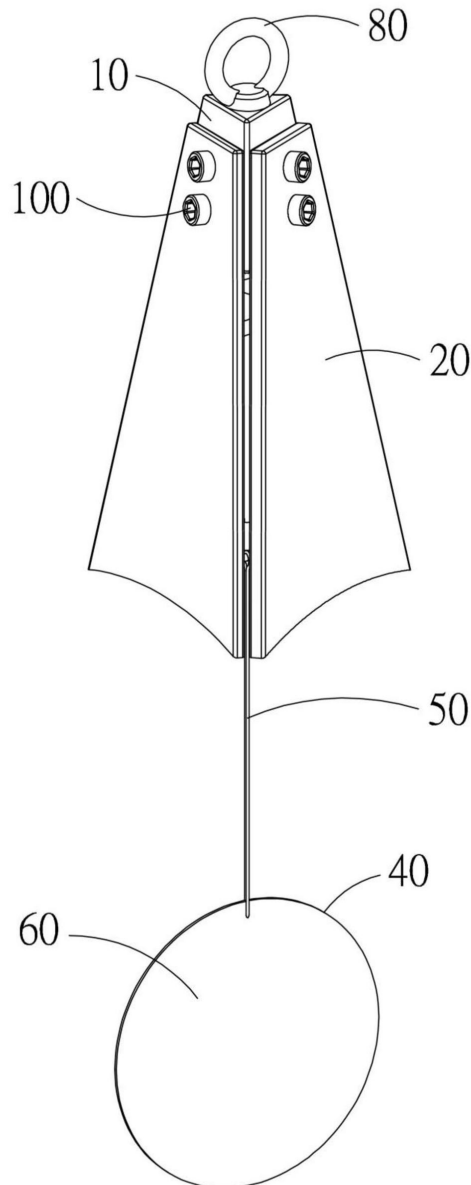

第 1 圖

(3)

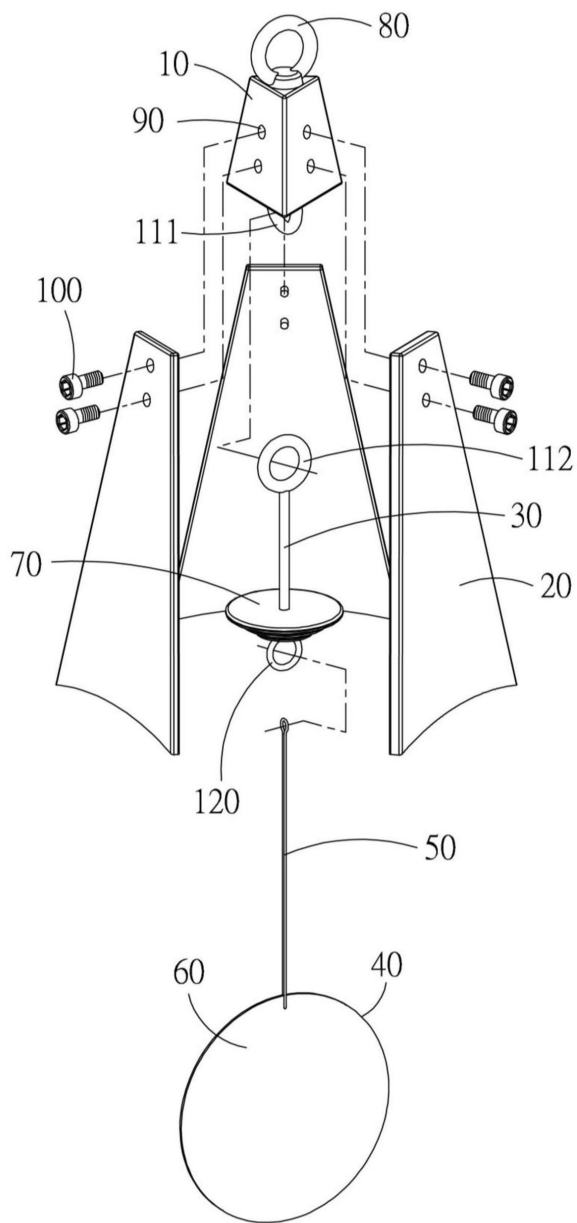

第 2 圖

(4)

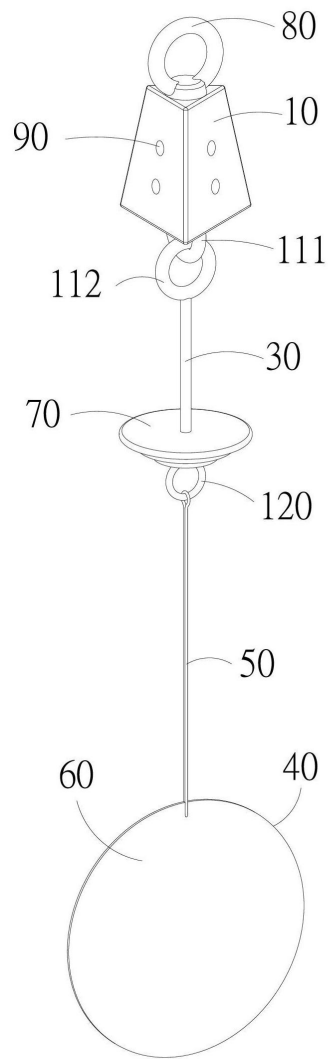

第3圖

(5)

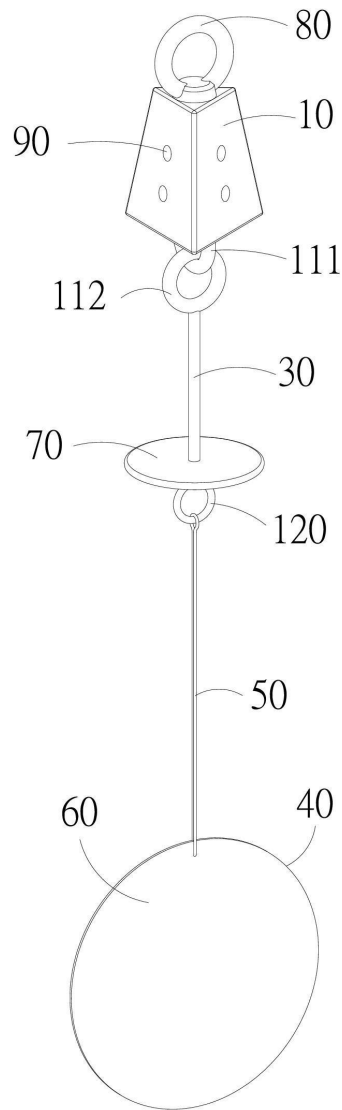

第 4 圖