

【11】證書號數：M583603

【45】公告日：中華民國 108 (2019) 年 09 月 11 日

【51】Int. Cl.： G09F19/02 (2006.01)

新型

全 6 頁

【54】名稱：互動式招牌

【21】申請案號：108205484

【22】申請日：中華民國 108 (2019) 年 05 月 03 日

【72】新型創作人：王宗興 (TW) WANG, TSUNG HSING；林佳瑩 (TW) LIN, CHIA YING；孫佩珊 (TW) SUN, PEI SHAN；曾鈺淇 (TW) TSENG, YU CHI

【71】申請人：樹德科技大學

SHU TE UNIVERSITY

高雄市燕巢區橫山路 59 號

【74】代理人：邱銘峯

## 【57】申請專利範圍

1. 一種互動式招牌，包含：  
至少一互動件，每一個互動件分別產生一互動訊號；  
一處理單元，訊號連接該互動件，用以接收該互動訊號，並根據不同之該互動件的該互動訊號發出一控制訊號；  
一招牌本體，包含訊號連接該處理單元之一發光模組，該發光模組接收該控制訊號，以根據不同之該互動件產生不同之一發光模式。
2. 如申請專利範圍第 1 項之互動式招牌，進一步，該互動件包含一彩球及一遊戲盒，該彩球包含一電子標籤，該遊戲盒包含設置在該遊戲盒中之一投入口及一讀取單元，該彩球自該投入口投入該遊戲盒，由該讀取單元讀取該電子標籤以產生該互動訊號，該互動訊號為該電子標籤之一標籤資訊。
3. 如申請專利範圍第 2 項之互動式招牌，進一步，該處理單元包含一記憶單元，用以預先儲存分別對應該標籤資訊之一發光模式資訊，該處理單元根據所接收之該標籤資訊對應的該發光模式資訊發出該控制訊號。
4. 如申請專利範圍第 2 項之互動式招牌，進一步，該遊戲盒包含一軌道，該彩球在該遊戲盒內順著該軌道滾動。
5. 如申請專利範圍第 1 項之互動式招牌，進一步，該處理單元包含一計數單元，該計數單元記錄該處理單元接收相同之該互動訊號的次數，該處理單元根據相同之該互動訊號的次數控制該發光模組的發光強度或發光頻率。
6. 如申請專利範圍第 1 項之互動式招牌，用以根據不同之一販售商品進行互動，其中，每一個該互動件對應不同之該販售商品，且該招牌本體的該發光模組有多個發光區域對應不同之該販售商品。
7. 如申請專利範圍第 6 項之互動式招牌，其中，每一個該發光區域對應該販售商品之一商品圖樣。
8. 如申請專利範圍第 7 項之互動式招牌，進一步，每一個該商品圖樣為一立體圖框或一平面圖框，並有一光源環繞該商品圖樣。
9. 如申請專利範圍第 1 項之互動式招牌，進一步，該招牌本體包含一收納空間，有一蓋板封閉該收納空間。
10. 如申請專利範圍第 1 項之互動式招牌，進一步，該招牌本體包含一顯示單元，該顯示單元電性連接該處理單元。

(2)

圖式簡單說明

[第一圖]係本創作互動式招牌之立體外觀圖，表現彩球、招牌本體與遊戲盒之整體外觀。

[第二圖]係本創作互動式招牌之功能方塊圖，示意本創作各構件之間的關係。

[第三圖]係本創作互動式招牌之實施示意圖一，示意處理單元依據販售商品而使對應此販售商品之發光區域產生發光模式。

[第四圖]係本創作互動式招牌之實施示意圖二，示意處理單元依據計數之結果而使對應此販售商品之發光區域的發光模式改變發光強度。

[第五圖]係本創作互動式招牌之實施示意圖三，示意遊戲盒收納於招牌本體之中。

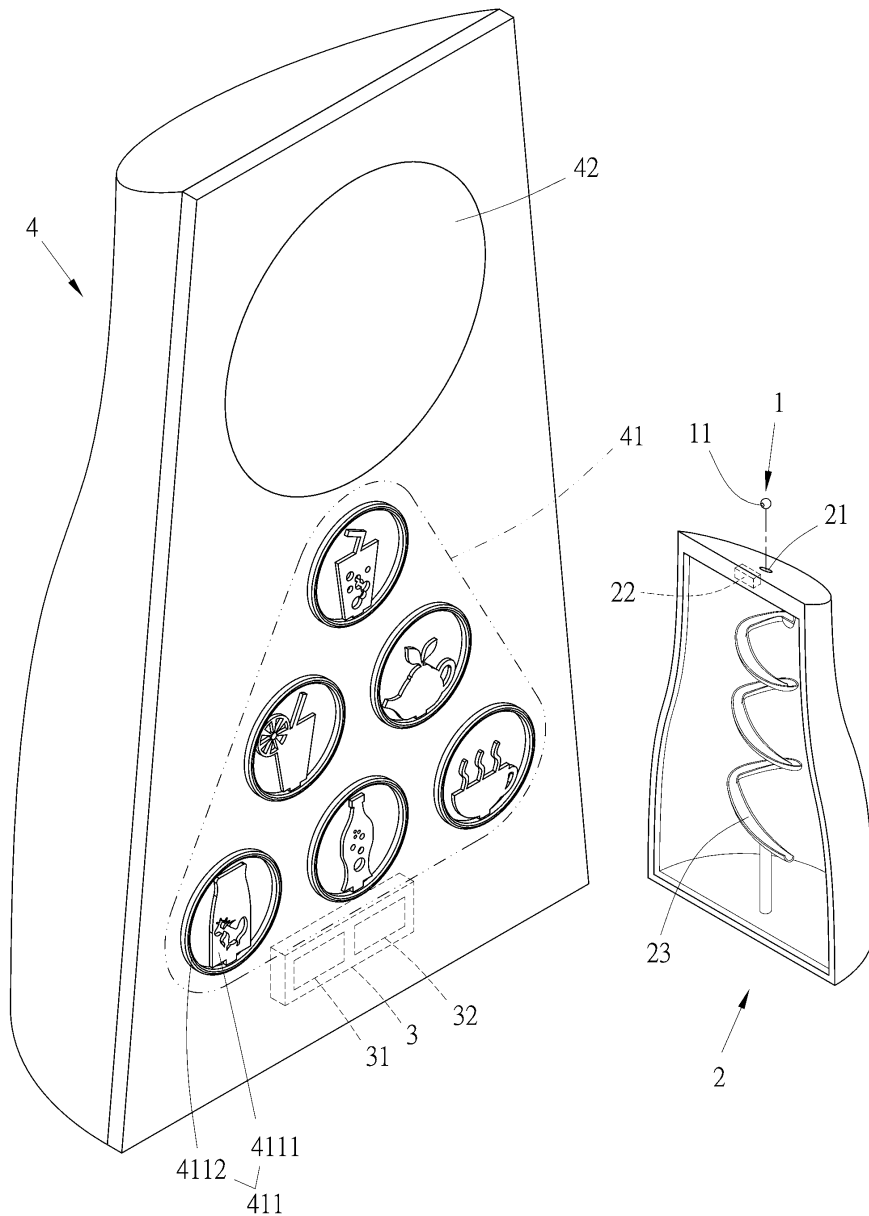

第一圖

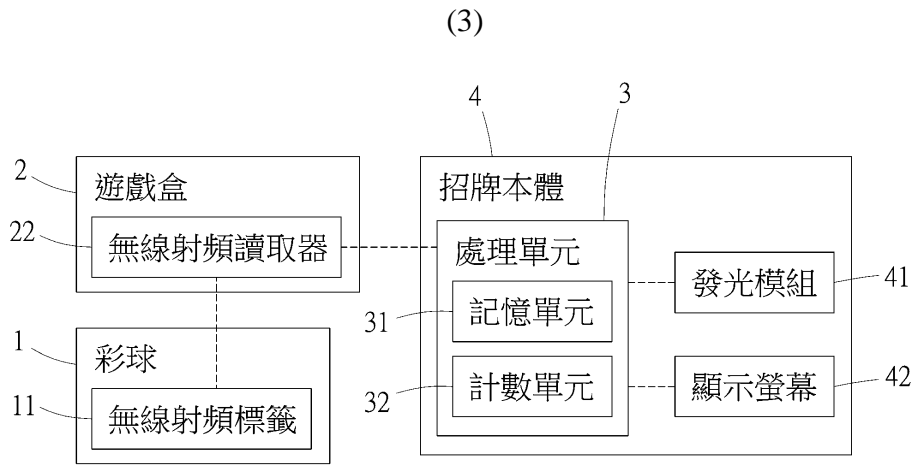

第二圖

(4)

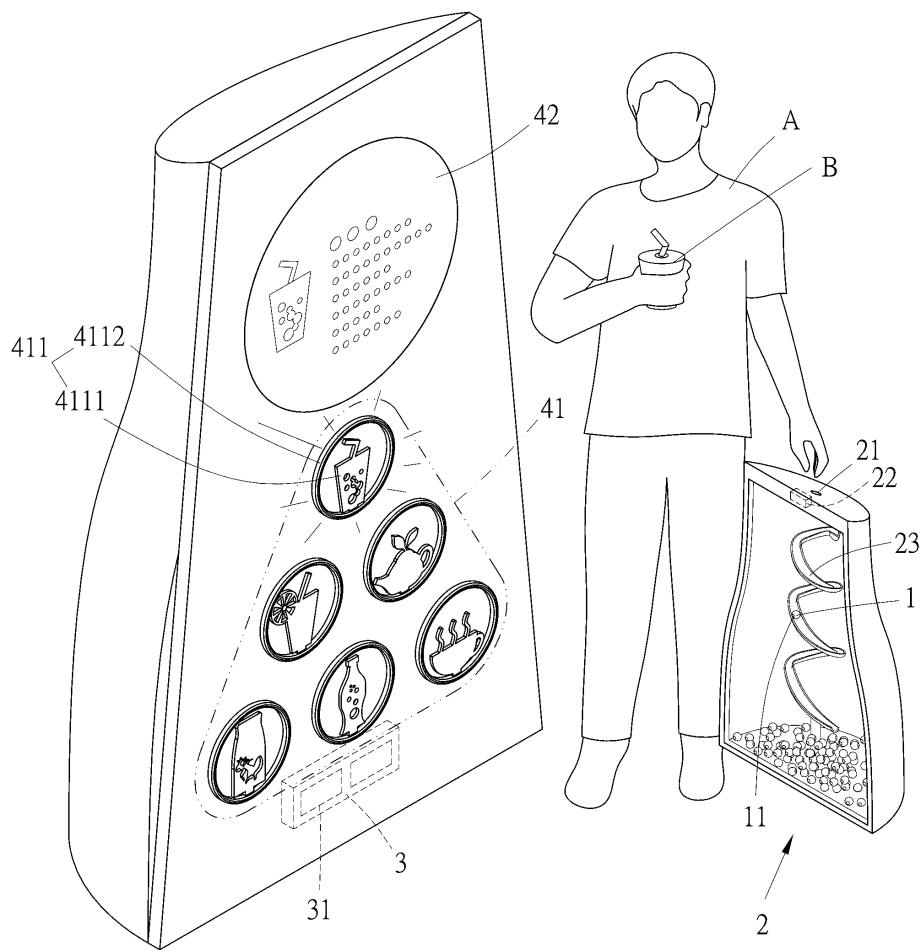

第三圖

(5)

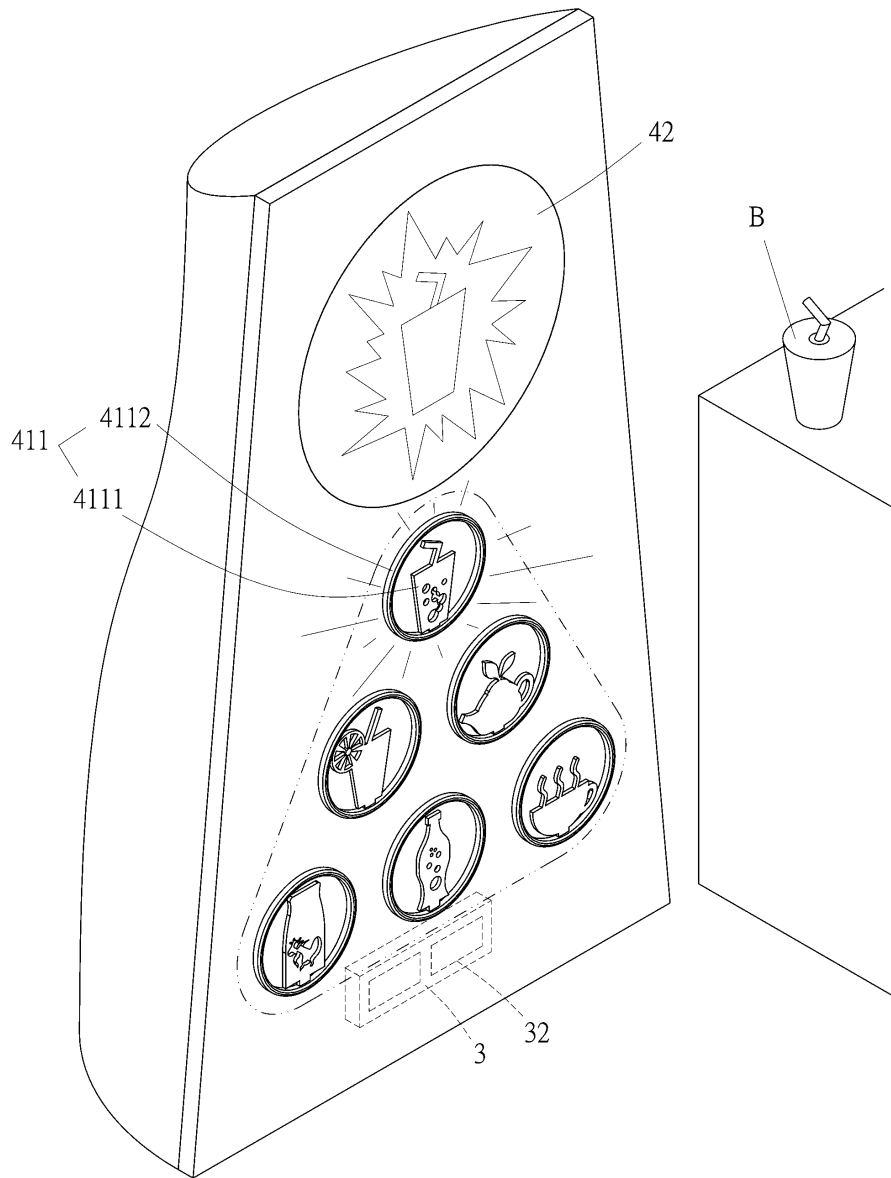

第四圖

(6)

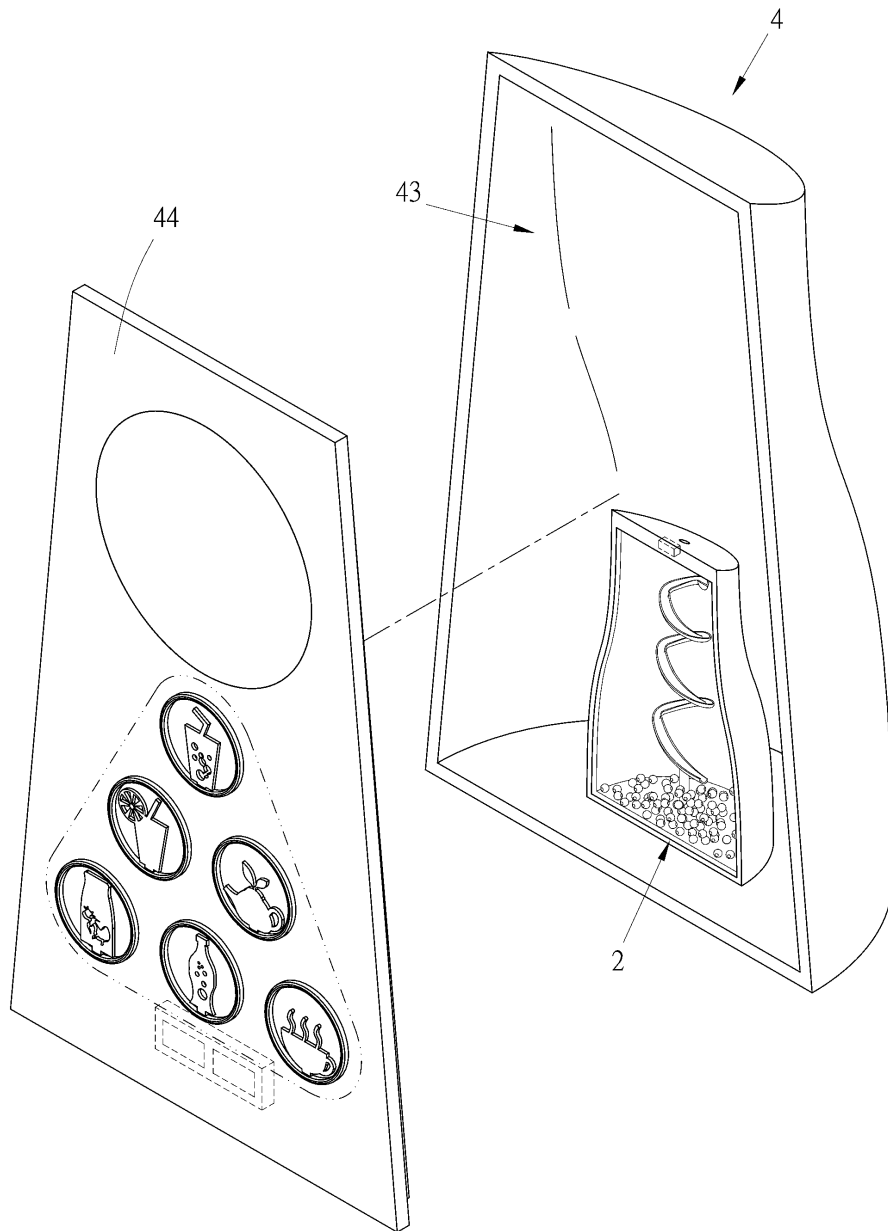

第五圖